

Sdružené vrtací a frézovací nástroje

Vyplní TGS: ČÍSLO OBJEDNÁVKY

ZÁKAZNÍK

Firma
Adresa
Tel:
Email:
Obchodní zástupce

DODAVATEL

TGS nástroje-stroje-technologické služby s.r.o.
Plzeňská 610, 338 05 Mýto
+420 371 751 830 | tgs@tgs.cz

Specifikace nástroje

Vytvoří díru o průměru D v délce (hloubce) L a zároveň vytvoří zkosení pod daným úhlem v délce hrany nebo zahloubení o daném průměru.

Počet ks

Průměr vrtané díry $\varnothing D$

Průměr vrtané díry $\varnothing D$ zahl.

Upínací průměr $\varnothing d$

Hloubka díry L

Hloubka zahloubení b

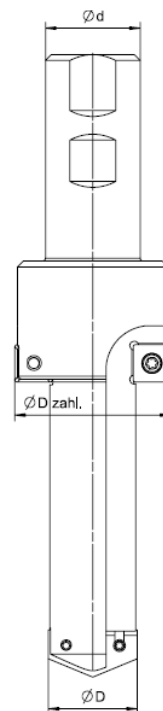
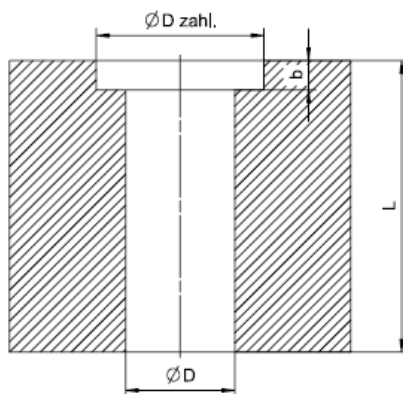
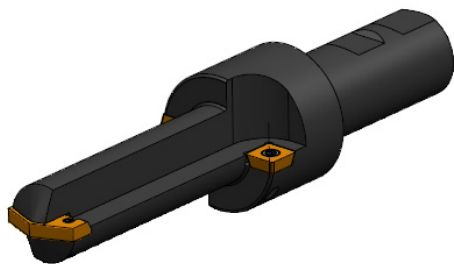

Dne:

Zákazník:

